



FRIGO 1



BAJAS TEMPERATURAS



GRAN VELOCIDAD
1 m/s



ALTA SEGURIDAD



AUTORREPARABLE



LIBRE DE ACEITES

DIMENSIONES MÁXIMAS	ANCHO 4000 mm x ALTO 4500 mm
VELOCIDAD	Velocidad máxima de apertura Hasta 1 m/s
	Velocidad de cierre 0,6 m/s
TEST DE MANIOBRAS	1.000.000
RESISTENCIA AL VIENTO	Clase 2
ESTRUCTURA	No autoportante
ESTRUCTURA / CUBREMOTOR	Estándar • Acero galvanizado
	Opcional • Acero con recubrimiento de polvo • Acero inoxidable 304/316
LONA	Estándar Cortinas dobles soldadas con polietileno expandido aislante de 18 mm de espesor
	Opcional • FDA (blanco) • Antiestático
SISTEMA DE DESLIZAMIENTO <i>libre de aceites</i>	Sistema patentado mediante guía de polietileno de alta densidad autolubrificante y cremallera de polímero soldada a la lona
CUADRO DE MANIOBRAS	Estándar Caja de acero con recubrimiento de polvo IP54 (300 x 500 x 150 mm)
	Opcional • Acero inoxidable • PVC IP65 (300 x 400 x 150 mm)
	Tarjeta Inverter 50/60 Hz con encoder absoluto
	Alimentación monofásica, 230V max 16A
	Alimentación trifásica 400V max 10A
	Alimentación trifásica, 230V max 16A
	Botón Abrir/Cerrar (alternativo) y parada STOP
	Dos contactos libres de potencia (cerrado/abierto)
	Enclavamiento disponible entre dos puertas
Protección IP del motor IP54 opcionalmente IP65	
CONEXIONADO	Plug and Play con conectores macho/hembra IP65
SEGURIDADES	Estándar • Kit de fotocélulas IP65 • Sensor anti-empaquetamiento • Borde de seguridad WiFi IP65
	Opcional Barrera de fotocélulas H2500 IP67
EMERGENCY OPENING	Estándar Manivela
	Opcional • Sistema de cadena • Sistema de contrapeso • Batería de UPS
KIT DE CALEFACCIÓN	Resistencias calefactadas tanto en guías y motor 30W/ml

DynamicRoll® **FRIGO 1** es una puerta enrollable autorreparable con una lona especial tipo sándwich formada por lona PVC / espuma de polietileno / lona PVC. Este tipo de puerta está enfocada al sector de la refrigeración donde se deben mantener las temperaturas de una sala constantes.

Los paneles segmentados aislantes de crean una rotura de puente térmico gracias al aislamiento constante una vez se encuentre. El grosor de la lona es de aproximadamente 18mm.

Opcionalmente, la estructura perimetral puede equiparse con cables calefactados posicionados cerca de la guía de deslizamiento para posibilitar la instalación en una cámara de congelación.

Estas características hacen que la puerta sea apta tanto para el sector de refrigeración como de congelación, ofreciendo la posibilidad de dividir entornos con diferenciales de temperaturas de máximo 20°C y con menos del 30% de humedad relativa.

EN13241 CERTIFICACIÓN

ESTÁNDAR	REF.	TEST ACC.	RESULTADOS
PERMEABILIDAD AL AGUA	EN 12425	EN 12489	Clase 1
RESISTENCIA AL VIENTO	EN 12424	EN 12444	Clase 2
PERMEABILIDAD AL AIRE	EN 12426	EN 12427	Clase 1
SEGURIDAD EN APERTURA	EN 12453	EN 12445	✓
RESISTENCIA MECÁNICA	EN 12604	EN 12605	✓
MOVIMIENTOS IMPREVISTOS	EN 12604	EN 12605	✓
TRANSMITANCIA TÉRMICA	EN 12428	EN 12428	2,2 W/m²K
PRESTACIONES (CICLOS)	EN 12604	EN 12605	1.000.000

Los valores pueden cambiar dependiendo de las dimensiones de la puerta

VENTAJAS

- Autorreparable
- Rápido
- Sellado
- Silencioso
- Sin elementos rígidos en la lona 100% segura
- Plug & Play (sencilla instalación)
- Bajo mantenimiento
- Aislamiento térmico K 2.2 Wm² K



TEMPERATURA OPERATIVA RECOMENDADA

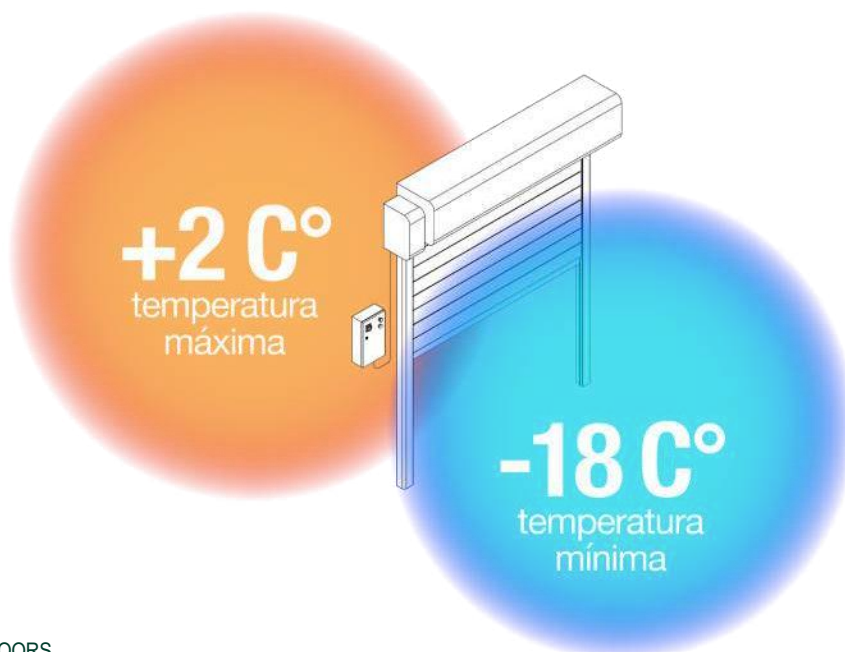

DIMENSIONES NECESARIAS

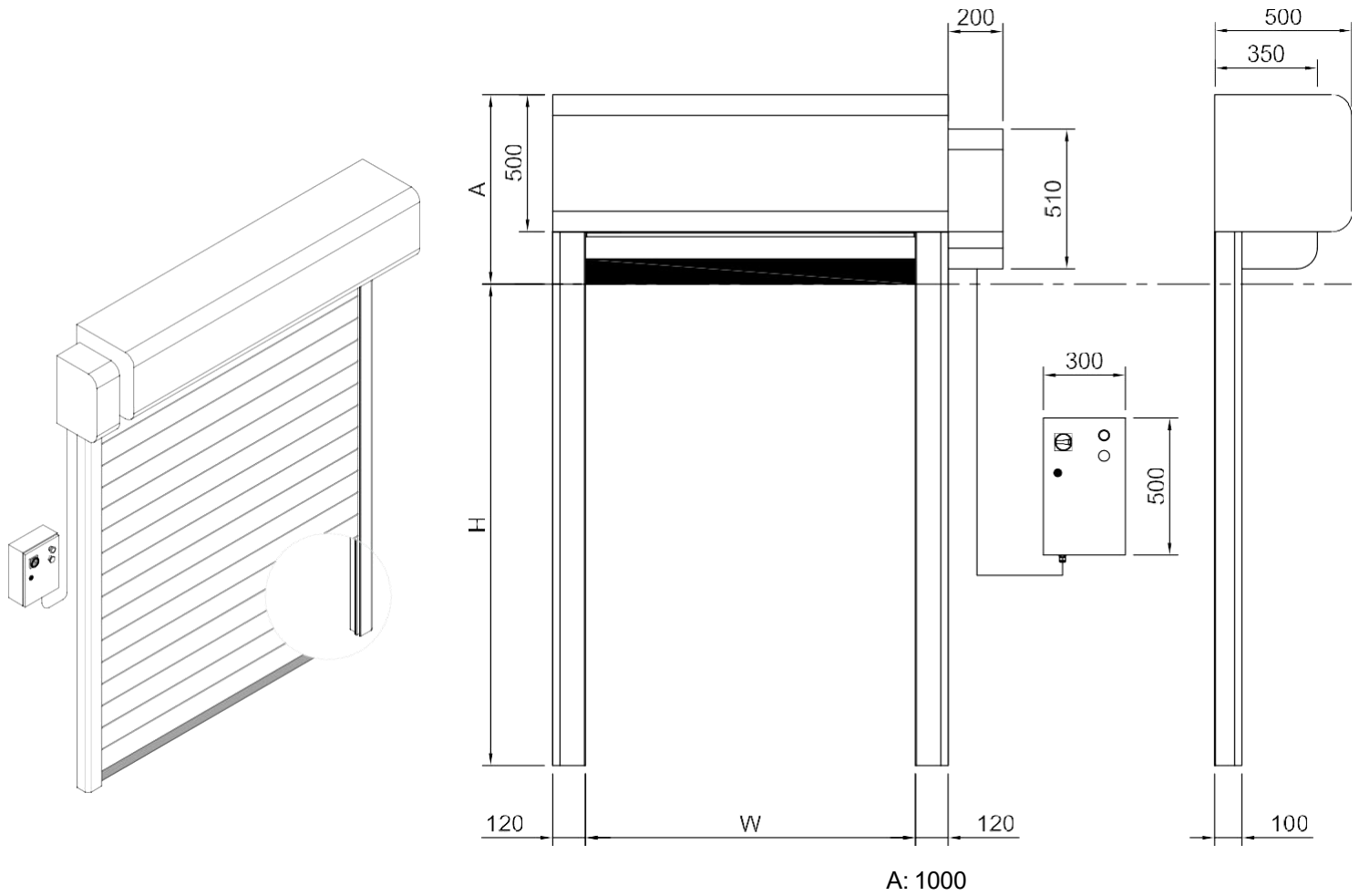

DETALLES SUJECIÓN



LONA ESTÁNDAR

Composición y pruebas

LADO EXTERNO			
Material	Impresión	Color	Espesor
PVC	Opaco	12 estándar	0,7 mm
TEJIDO			
Material	N. tele	Título	EN 2286-2
PES	1	1100Dtex 12x12	900 g/m ²
LADO INTERNO			
Material	Impresión	Color	Espesor
PVC	Rugoso	12 estándar	0,2 mm
RESISTENCIA AL FRÍO ISO 4675/90 -50°C ±5			
TEST HIDROLISI 75°C 95% humedad ninguna variación			
TEST GASES ISO 1421 ninguna variación			
TEST AGUA MARINA (ISO 1421) ninguna variación			
TEST OZONO ISO 3011 sin roturas			
TEMPERATURA ALMACENAMIENTO (°C) -30 +65			
TEST FUEGO (ISO 3795) < 100 mm/min			
PERFORACIÓN RINA 3.A1.2.7 (N) > 100			
EJERCICIO 7gg -70°C ISO 6065 ninguna variación			

Características

ESPESOR ISO 2286/3 (mm) 0,9±0,1
PESO ISO 2286/2 (kg/m ²) 0,90±0,1
CARGA ROTURA ISO 1421 6000 N/50mm
ELONGACIÓN URDIMBRE ISO 1421 4300 N/50mm
ELONGACIÓN TEJIDO ISO 1421 4000 N/50mm
RESISTENCIA DESGARRO URDIMBRE dIN 53 363 (N) > 600
RESISTENCIA DESGARRO TEJIDO dIN 53 363 (N) > 530
ADHESIÓN dIN EN ISO 2411 130 N/50mm
CONFORMIDAD CE - Si
USO ESPECIFICO industria, frigo, supermercados, logística
ASOCIACIÓN -

Colores disponibles

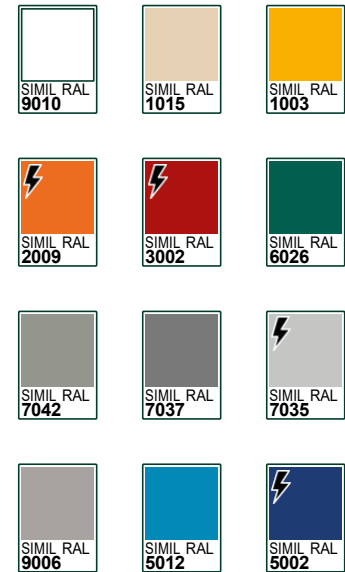

Antiestático disponible

ACCESORIOS OPCIONALES

RADAR



LASER DE APERTURA TOF/SPOT solo uso interno



RADAR MICROONDAS discrimina movimiento bidireccional y transversal



RADAR DOBLE SEGURIDAD movimiento y presencia de personas

SEMÁFOROS



SÉMÁFORO VERDE luz fija verde monofásica



SÉMÁFORO VERDE luz fija roja monofásica



SEMAFORO LED con cuenta atrás



BARRERAS CON SEMÁFORO a led

PULSADORES



PULSADOR "ABRIR" VERDE con caja



PULSADOR "ABRIR" NEGRO con caja



PULSADOR "STOP" CON SETA con caja



PULSADOR DE PROXIMIDAD



PULSADOR DOBLE FUNCIÓN apertura y señalización intermitente de apertura/cierre de la puerta



BOTÓN SEMÁFORO



ANÉMOMETRO



SELECTOR DE LLAVE



MANDO A DISTANCIA



DISUSADOR B-PROTECT



TIRADOR DE CUERDA



DETECTOR MAGNÉTICO